

GHOST DOOR VIDRO

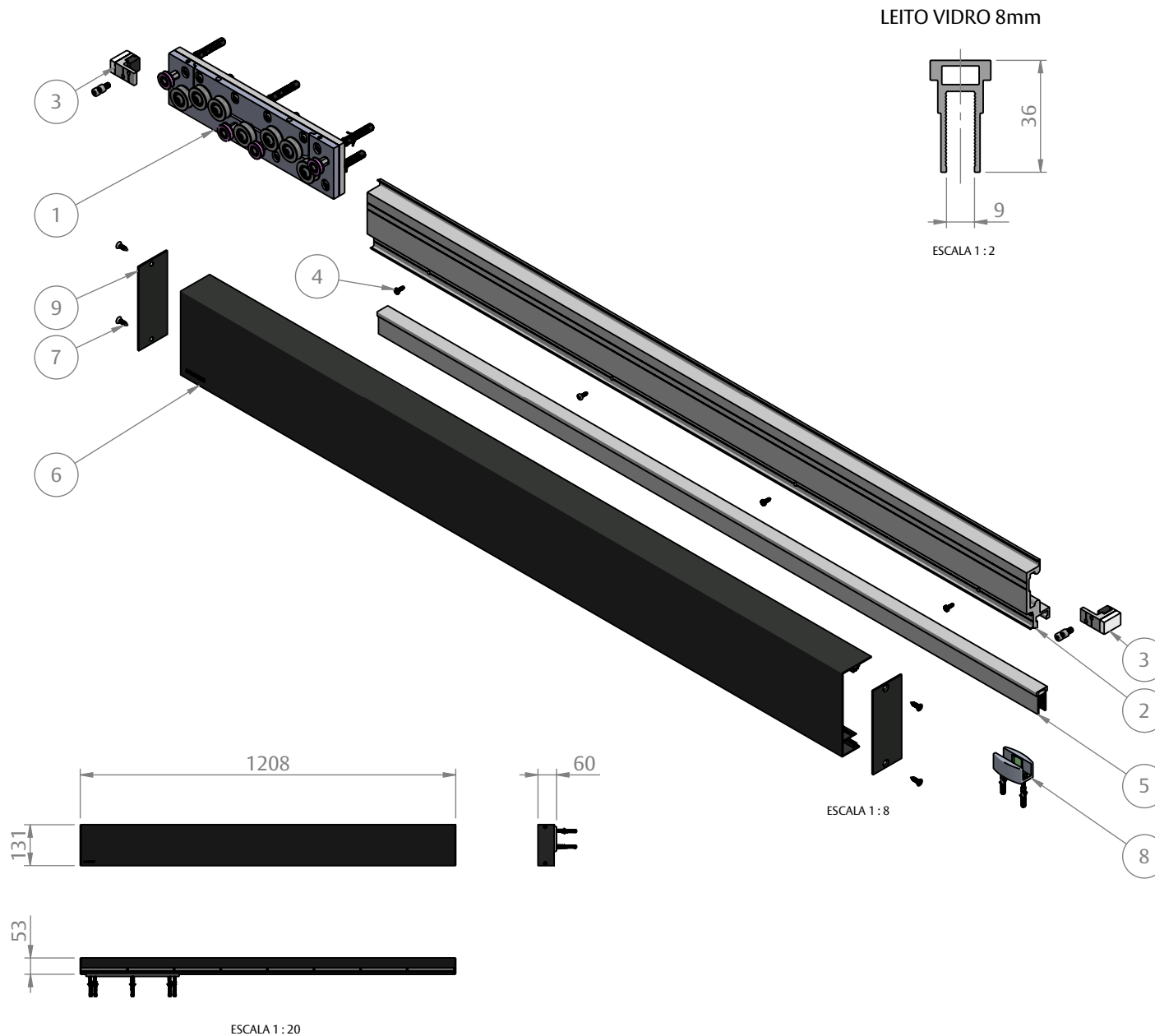

ITEM	Nº DA PEÇA	QTD.
1	CONJUNTO ROLDANA	1
2	TRILHO STANLEY GHOST DOOR	1
3	BATEDEIRA GHOST DOOR	2
4	PARAFUSO A4,2X13 PAN - PH INOX 302	4
5	LEITO VIDRO 8MM GHOST DOOR	1
6	TAMPA FRONTAL GHOST DOOR 1200MM	1
7	PARAFUSO A4,8X16 CHA-PH INOX 304	4
8	GUIA DE PISO	1
9	TAMPA LATERAL GHOST DOOR	2

CODIFICAÇÃO			
VERSÃO	COR	CÓDIGO	CATÁLOGO
8 mm	BCO	9302739	GHODOORVIDRO8BCO
	PTF	9302741	GHODOORVIDRO8PTF

OBSERVAÇÕES:

- UTILIZAR VIDROS COM 8mm DE ESPESSURA;
- LARGURA MÁXIMA DO VIDRO: 1200mm;
- DIMENSÃO MÁXIMA DO VÃO: 1140mm;
- LARGURA MÁXIMA DO VÃO LIVRE: 780mm;
- UTILIZAR SELANTE DE PU HÍBRIDO PARA COLAGEM DO VIDRO NO LEITO;
- AS BUCHAS E PARAFUSOS FORNECIDOS SÃO PARA FIXAÇÃO EM ALVENARIA. UTILIZAR COMPONENTES ADEQUADOS PARA OUTRAS APLICAÇÕES;
- PUXADOR VENDIDO SEPARADAMENTE.

GHOST DOOR VIDRO

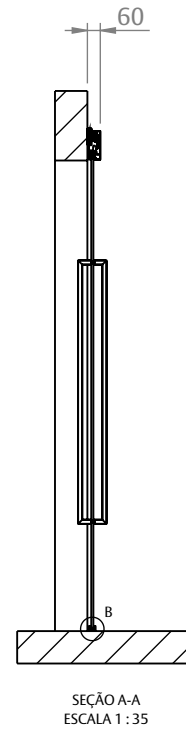
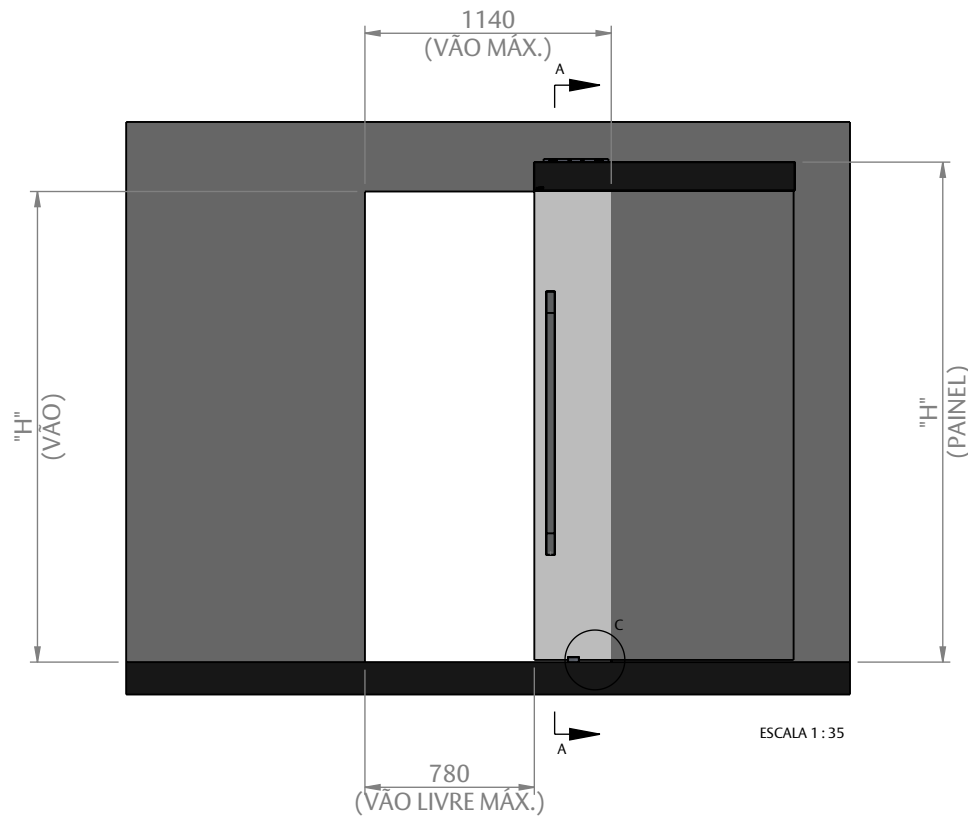

ALTURAS ("H")	
"H" DO VÃO	X
"H" DO PAINEL	X + 136mm
"H" DO VIDRO	"H" DO PAINEL - 118mm

VISTA SUPERIOR
PORTA FECHADA

