

FIXADOR ESTEIRA RÍGIDO ANTIVANDALISMO C/1PAR

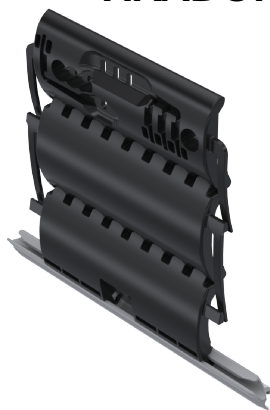

CARACTERÍSTICAS

CODIFICAÇÃO		
COR	CÓDIGO	CATÁLOGO
PRT	9001980	FIXESTEIRARIG

OBSERVAÇÕES

- DEVE SER UTILIZADO APENAS COM MOTORES;
- FIXADOR FORNECIDO COM 3 ELOS MONTADOS;
- VERIFICAR SE SÃO NECESSÁRIOS 3 ELOS NA APLICAÇÃO.

COMPOSIÇÃO/CARACTERÍSTICAS:

- FIXADOR: POLÍMERO.

QUANTIDADE DE ELOS		
"A" (mm)	"B" (mm)	ELOS
125	20-60	2
137	25-65	
150	30-70	
165	40-75	3
180	20-65	
205	25-80	

DIMENSÕES DO ROLO DA PERSIANA* (mm)				
H = ALTURA TOTAL DO CAIXILHO	DIÂMETRO DO EIXO			
	40		60	
	DIÂMETRO DO ROLO			
	2 ELOS	3 ELOS	2 ELOS	3 ELOS
1000	130	135	135	140
1300	140	145	145	150
1600	150	155	155	160
1900	160	165	165	170
2200	170	175	175	180

* CONSIDERANDO FITA DE FIXAÇÃO DA ESTEIRA.

APLICAÇÃO

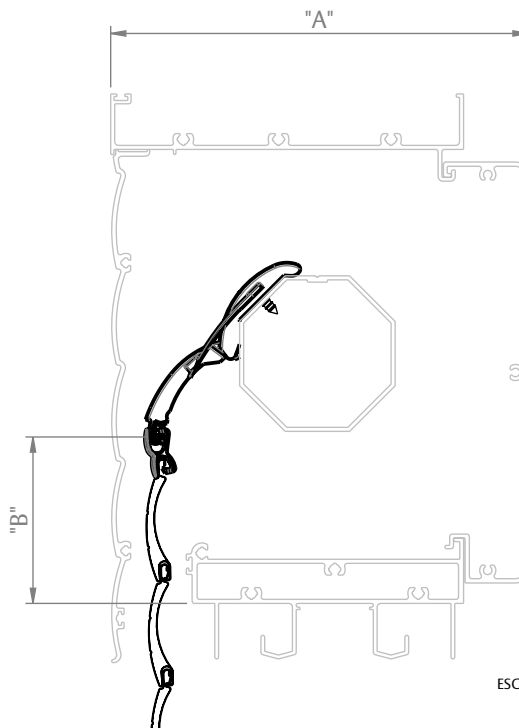

ESCALA 1 : 3

DIMENSÕES

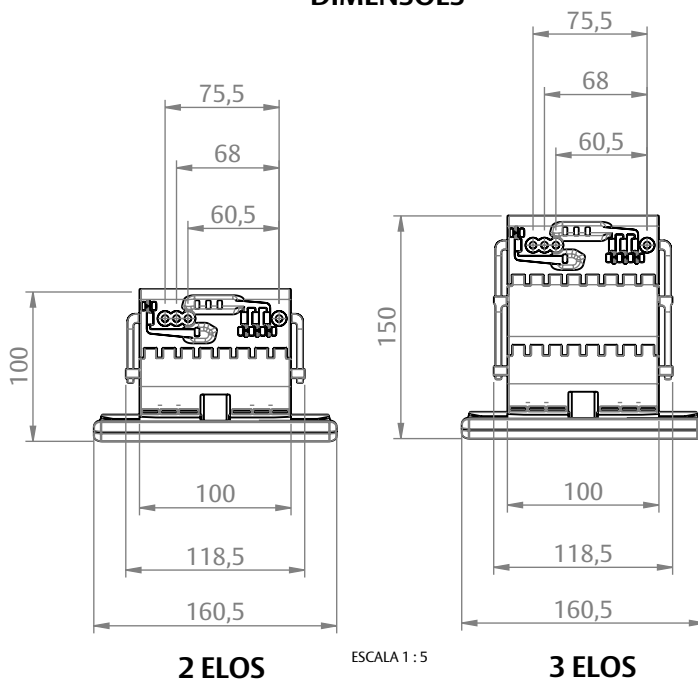

2 ELOS

ESCALA 1 : 5

3 ELOS

PERSIANAS

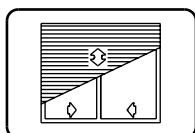

UDINESE
ASSA ABLOY

FIXADOR ESTEIRA RÍGIDO ANTIVANDALISMO C/1PAR

INSTRUÇÕES DE MONTAGEM

PASSO 1 - SE FOR NECESSÁRIO REMOVER UM DOS ELOS, SIGA AS INSTRUÇÕES ABAIXO:

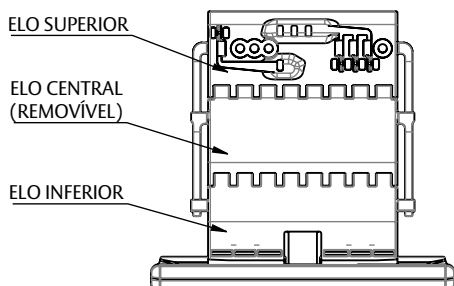

O ELO CENTRAL É O QUE DEVE SER REMOVIDO.

ESCALA 1:4

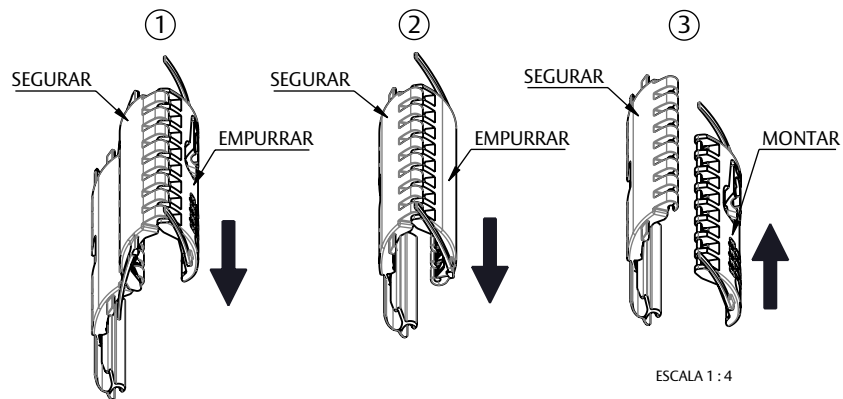

ESCALA 1:4

PARA REMOVER O ELO CENTRAL, PRIMEIRO REMOVA O ELO SUPERIOR. DEPOIS DISSO, REMOVA O ELO CENTRAL E POR FIM, MONTE O ELO SUPERIOR NO ELO INFERIOR.

PASSO 2 - UTILIZANDO A TABELA ABAIXO, SELECIONE QUANTOS FIXADORES ESTEIRA RÍGIDO ANTI-VANDALISMO SERÃO NECESSÁRIOS.

LARGURA DA PERSIANA	QTD. DE FIXADORES
ATÉ 1,4m	2
DE 1,41m A 2,4m	3
DE 2,41m A 3,3m	4
DE 3,31m A 4m	5

IMPORTANTE: CADA FIXADOR SUPORTA NO MÁXIMO 7kg.



"X" = MÍN. 100mm
MÁX. 150mm



UDINESE
ASSA ABLOY

FIXADOR ESTEIRA RÍGIDO ANTIVANDALISMO C/1PAR

INSTRUÇÕES DE MONTAGEM

PASSO 3 - ENCAIXE OS FIXADORES NA PERSIANA.

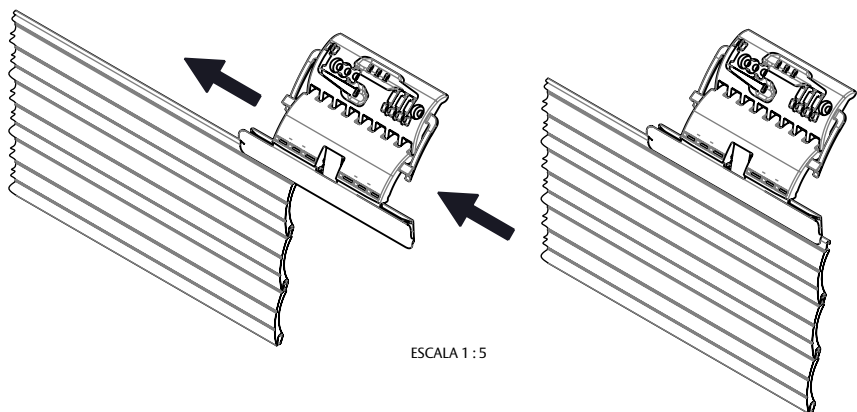

IMPORTANTE: VERIFIQUE SE A HASTE DE FIXAÇÃO ESTEJA DO LADO CORRETO. O LADO CORRETO PARA ENCAIXAR NA PERSIANA É O LADO MENOR, COMO MOSTRADO NA IMAGEM:

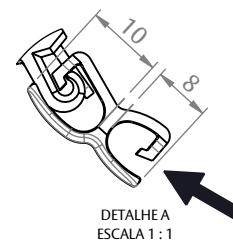

PASSO 4 - PARA PARAFUSAR OS FIXADORES, POSICIONE-OS NO LADO INTERNO ELEVANDO UM POUCO A PERSIANA. A DISTÂNCIA ENTRE A FACE DO TUBO E O PRIMEIRO FIXADOR DEVE ESTAR ENTRE 100mm E 150mm ("X").

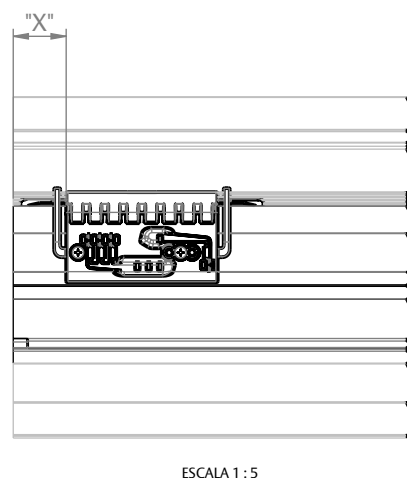
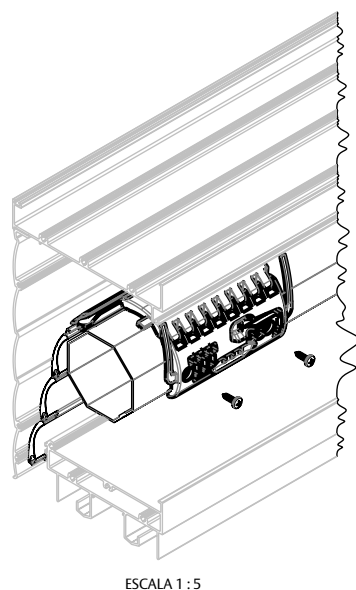

IMPORTANTE: TOMO CUIDADO AO FAZER A FIXAÇÃO. EVITE UTILIZAR PARAFUSOS MUITO COMPRIDOS PARA QUE NÃO TOQUEM OU PERFUREM O CORPO DO MOTOR.

PARA A CORRETA UTILIZAÇÃO DO FIXADOR É IMPORTANTE QUE SOBRE NO MÁXIMO UMA PALHETA DENTRO DA CAIXA QUANDO A PERSIANA ESTIVER NA POSIÇÃO DE DESCANSO.

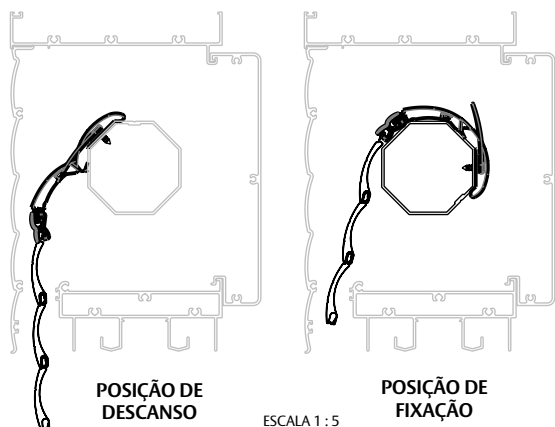

UDINESE
ASSA ABLOY