

# BRAÇO PROJETANTE DESLIZANTE UDMAX PD CX15

## APLICAÇÃO

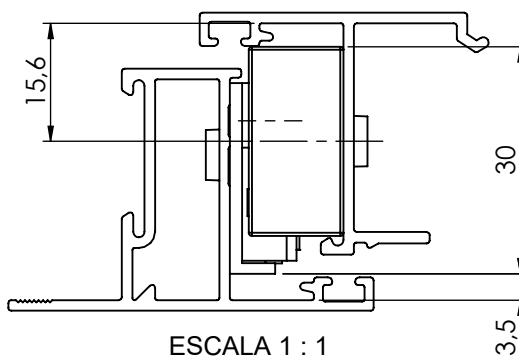

ESCALA 1 : 1

## CARACTERÍSTICAS

EMBALAGEM			
COMPONENTES	MÁTERIA PRIMA	QUANTIDADE	
BRAÇO	ALUMÍNIO	01 PAR	
REBITE Ø4,7x12 CAB ABAU	ALUMÍNIO	VERSÃO	QTDE
		350	12
		600	20
		950	24

CODIFICAÇÃO			
VERSÃO	COR	CÓDIGO	CATÁLOGO
350	BCO	9103114	BRAUDMAX15PD350BCO
	PRA	9103116	BRAUDMAX15PD350PRA
	PTF	9103117	BRAUDMAX15PD350PTF
600	BCO	9103119	BRAUDMAX15PD600BCO
	PRA	9103121	BRAUDMAX15PD600PRA
	PTF	9103122	BRAUDMAX15PD600PTF
950	BCO	9103124	BRAUDMAX15PD950BCO
	PRA	9103126	BRAUDMAX15PD950PRA
	PTF	9103127	BRAUDMAX15PD950PTF

VERSÃO	LARGURA	ALTURA	CARGA
"A"	Máx.	Máx. (mm)	Máx. (kg)
350	1500	600	22
600	1500	1000	35
950	1500	1200	45

### NOTAS:

1- Dimensões máximas das esquadrias devem estar de acordo com as especificações do sistemista.

2- Para o correto funcionamento do produto, todos os pontos de instalação devem estar devidamente fixados.

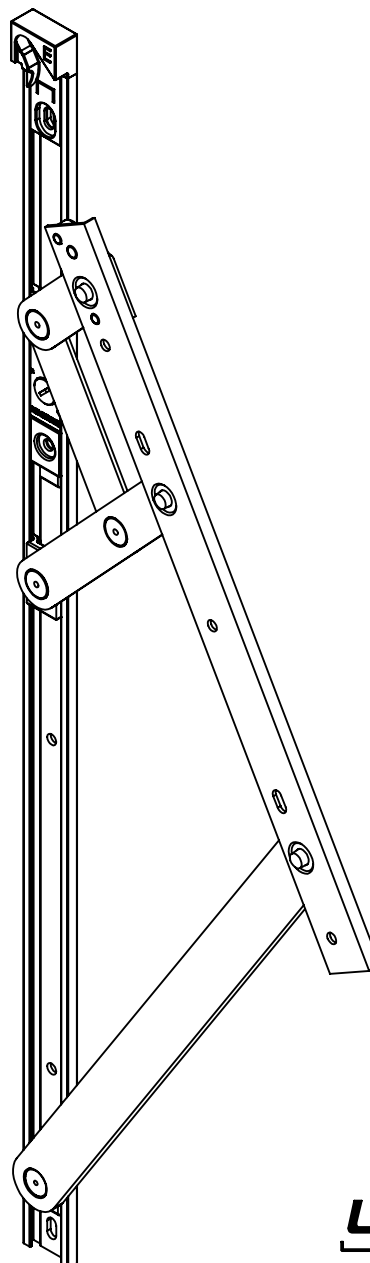
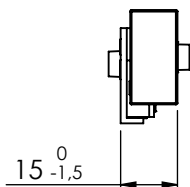

Reservamos o direito de alterações sem aviso prévio. Todas as medidas em mm.

MAXIM-AR  
GOLD

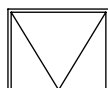

**UDINESE**  
**ASSA ABLOY**

# BRAÇO PROJETANTE DESLIZANTE UDMAX PD CX15

## VERSÕES/USINAGENS

UDMAX PD CX15 350

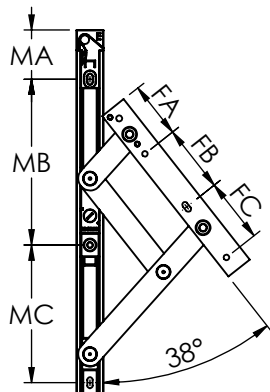

UDMAX PD CX15 600

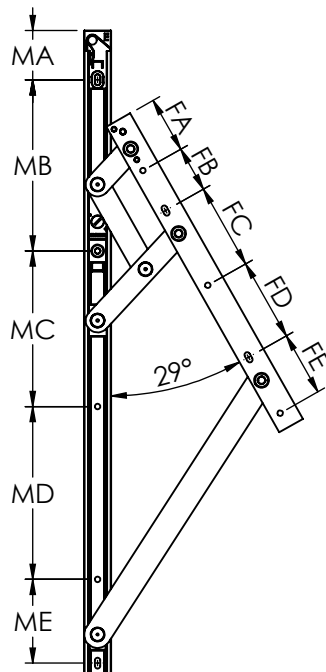

UDMAX PD CX15 950

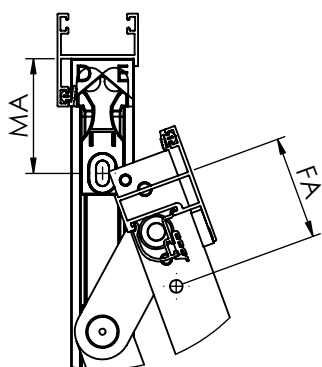
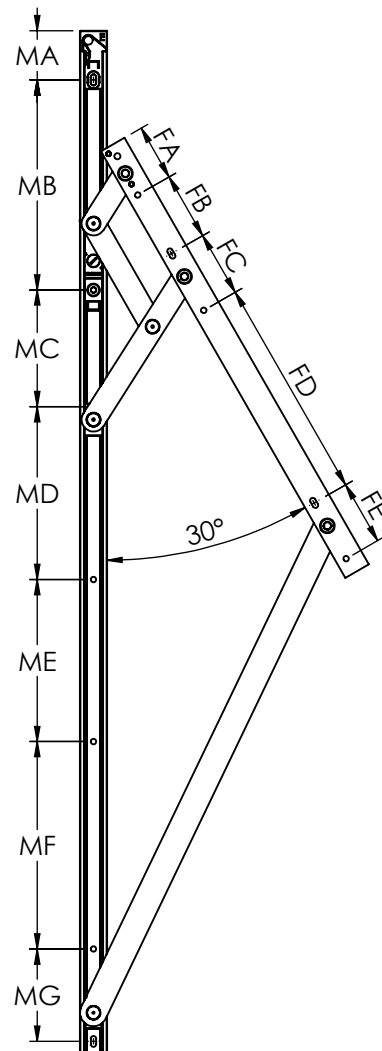

REFERÊNCIAS		VERSÃO		
		350	600	950
DIMENSÕES	MARCO			
	MA	46	46	46
	MB	153	158	194
	MC	128	144	108
	MD	-	160	160
	ME	-	78	150
	MF	-	-	192
	MG	-	-	86
	MH	-	-	-
	MI	-	-	-
FOLHA	FA	44	44	44
	FB	63	43	63
	FC	59	79	60
	FD	-	77	206
	FE	-	59	59

**NOTA: UTILIZAR BRAÇO LIMITADOR UDS/UDR PARA FOLHAS ACIMA DE 1200 MILIMETROS DE ALTURA**

**UDINESE**  
**ASSA ABLOY**

Reservamos o direito de alterações sem aviso prévio. Todas as medidas em mm. Imagens meramente ilustrativas.

# BRAÇO PROJETANTE DESLIZANTE UDMAX PD CX15

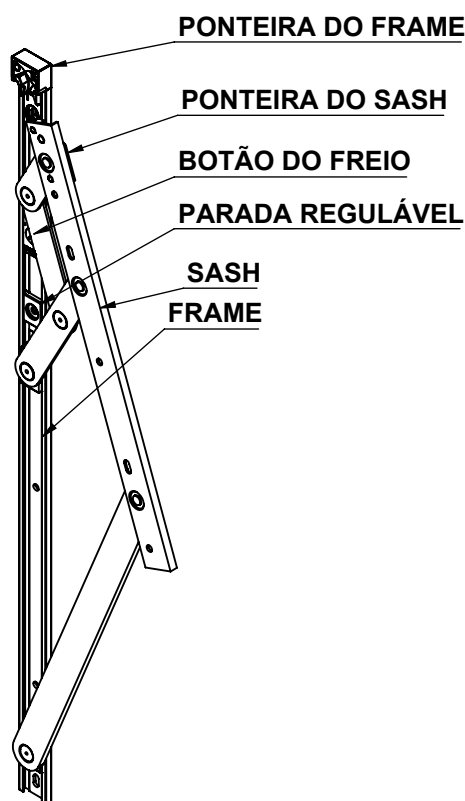

## 1º PASSO - POSICIONAMENTO E FIXAÇÃO DO SASH

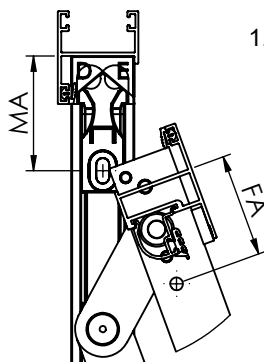

### 1.1 - FIXAÇÃO DO SASH NO MONTANTE

Verificar o correto posicionamento do Sash no montante no detalhe de aplicação da linha desejada.

Após o correto posicionamento no montante, realizar as devidas furações para a fixação do sash. Atenção na versão do braço a ser instalado, pois cada uma possui referências de furações específicas (para referências de furações verificar página de "Versões/Usinagens").

## 2º PASSO - POSICIONAMENTO E FIXAÇÃO DO FRAME

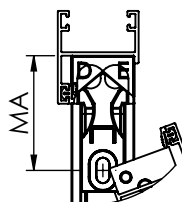

### 2.1 - POSICIONAMENTO DO FRAME NOS MARCOS

O Frame deve ser posicionado nos marcos laterais conforme referência de aplicação na linha desejada de forma que a ponteira do Frame encoste no marco superior conforme ilustrações ao lado:

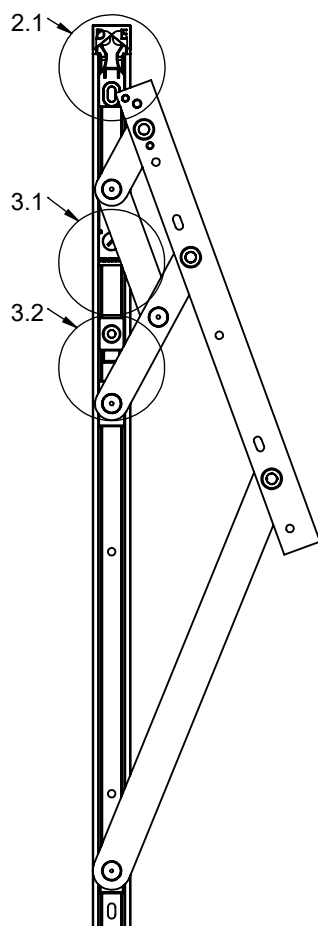

## 3º PASSO - REGULAGEM DO FREIO

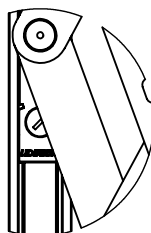

3.1 - Após finalizar a instalação dos braços na folha e marco, é necessário checar a regulagem do freio, ou seja, regular a firmeza com que o braço vá se manter aberto bem como a força necessária para abri-lo

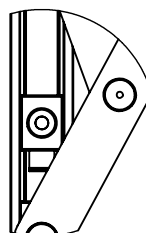

3.2 - A parada regulável tem a função de limitar o ângulo máximo de abertura, e pode ser fixado em qualquer posição superior a parada de segurança, sendo necessário a realização de um furo adicional de Ø5mm.

**A parada regulável sempre deve ser fixada.**

## **ATENÇÃO!!!!**

**UDINESE**  
**ASSA ABLOY**