

CREMONA UDICLASSIC GARFO EMBUTIR FEC008

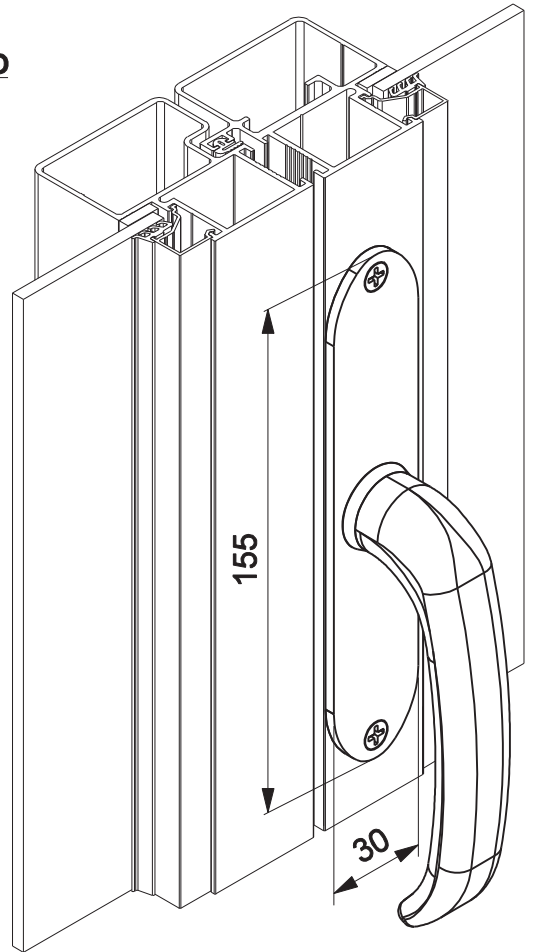

APLICAÇÃO



Escala 1:2

CARACTERÍSTICAS

Componentes	Matéria-prima
Maçaneta	Alumínio
Corpo	Polimero
Mecanismo	Zamak/Polimero
Espelho	Aluminio
Arremate	Polimero
Mola	Aço inox
Parafusos	Aço inox

Fixação	Dimensões	Qtde.
Parafuso	A4.2x16 cha/ph/inox	4
	A4.2x8 cha/ph/inox	2

Embalagem	1 cremona
	1 espelho
	6 parafusos

Codificação			
Versão	Cor	Udinese	Catálogo
6635	BCO	9208450	FEC008UD6635BCO
	PRA	9208766	FEC008UD6635PRATA
	PRT	9208451	FEC008UD6635PRETO

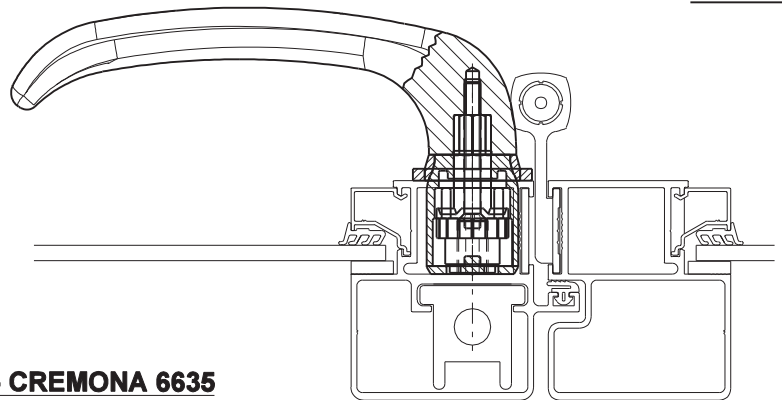

Escala 1:2

DIMENSÕES - CREMONA 6635

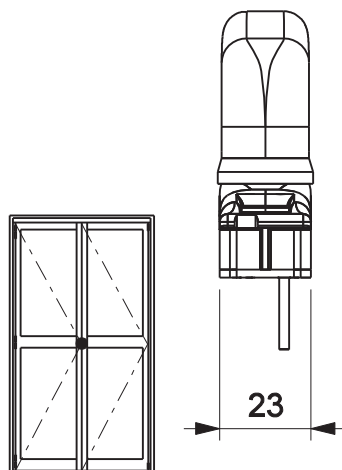

23

Escala 1:2

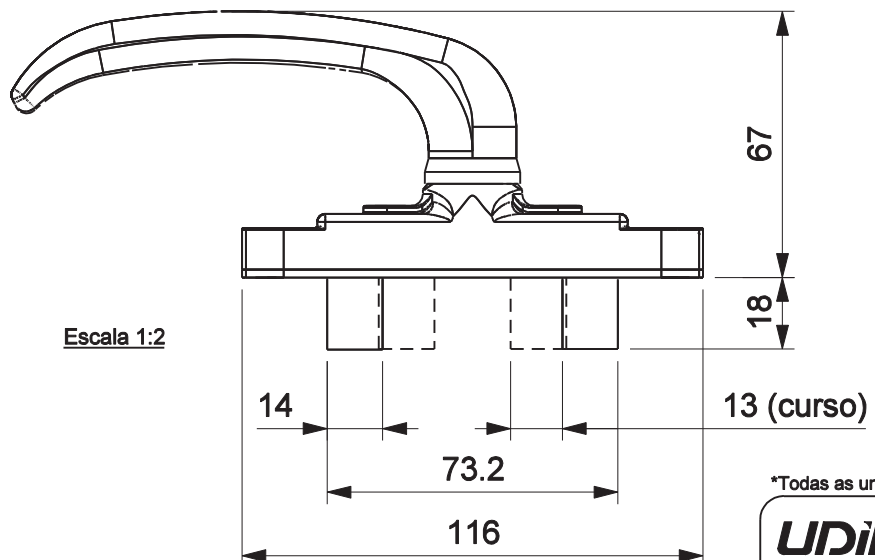

14

73.2

116

13 (curso)

18

67

Escala 1:2

*Todas as unidades em mm

UDINESE

PORTA CAMARÃO
SUPREMA

USINAGEM

CREMONA UDICLASSIC GARFO EMBUTIR FEC008

**DETALHE DE USINAGEM PARA
FIXAÇÃO DO ESPELHO**

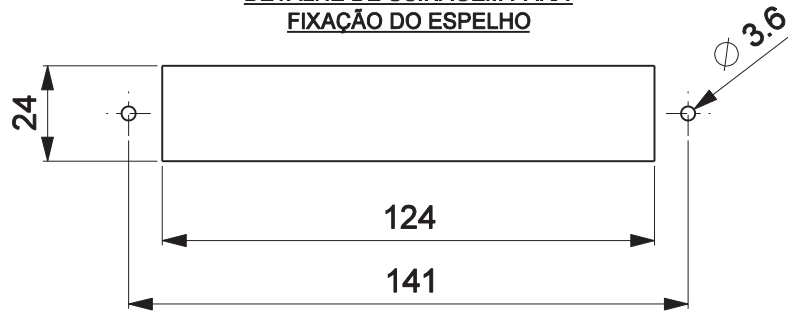

**DETALHE DE USINAGEM PARA
FIXAÇÃO DA CREMONA**

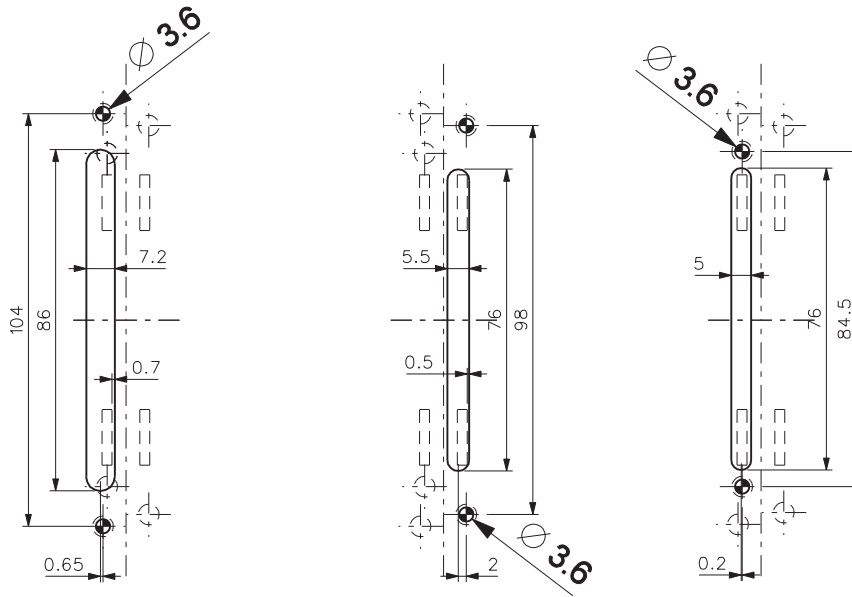

Escala 1:2

CREMONA 6635

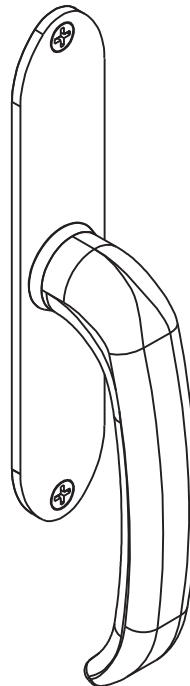

Escala 1:2

*Todas as unidades em mm

UDINESE