

FECHADURA GIRO 330/70 EURO TOMBAR INX

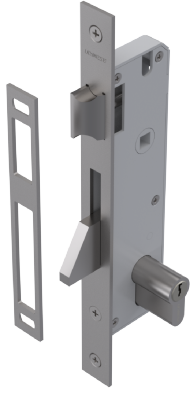

CARACTERÍSTICAS

CODIFICAÇÃO		
COR	CÓDIGO	CATÁLOGO
INX	9700533	FRA330EUOLCTT22INX

OBSERVAÇÕES

COMPOSIÇÃO/CARACTERÍSTICAS:

- CONTRA TESTA, FECHADURA E PARAFUSOS: AÇO INOX.

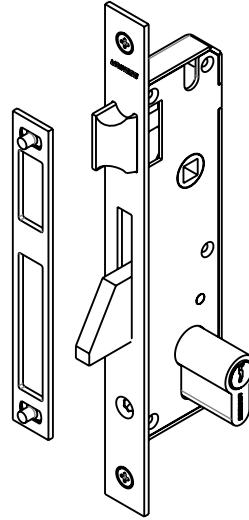

ESCALA 1 : 3

DIMENSÕES CONTRA TESTA

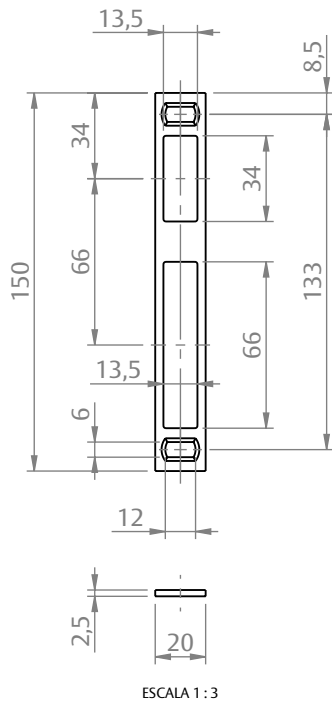

ESCALA 1 : 3

DIMENSÕES FECHADURA

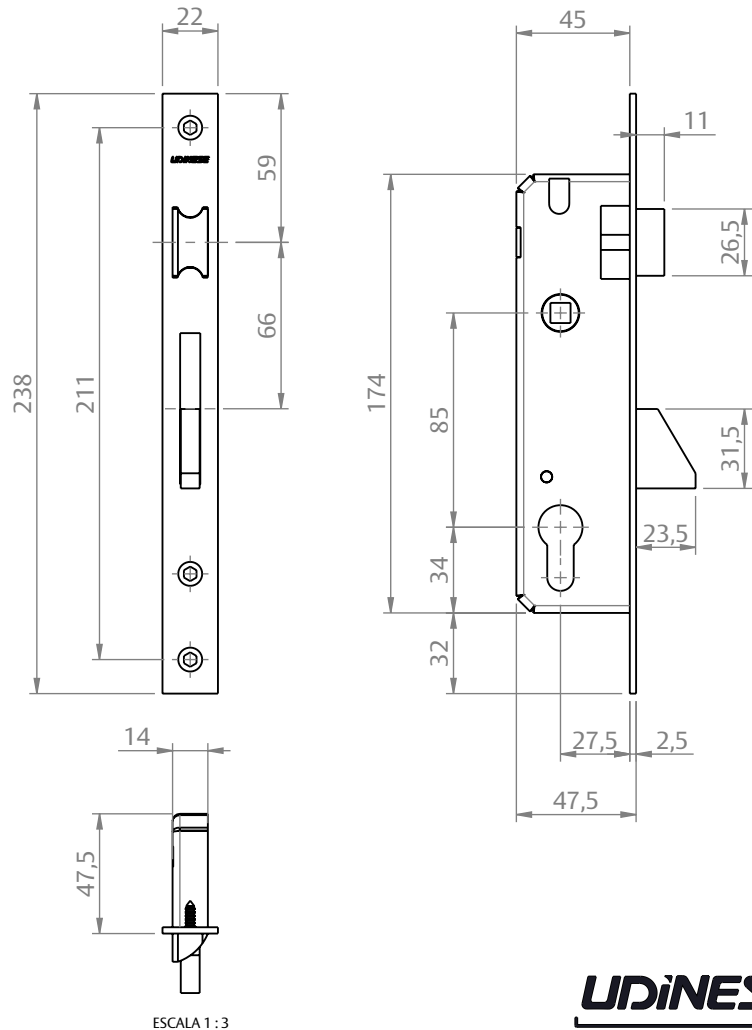

ESCALA 1 : 3

PORTA DE GIRO

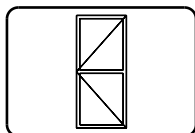

UDINESE
ASSA ABLOY

FECHADURA GIRO 330/70 EURO TOMBAR INX

DIMENSÕES CILINDRO

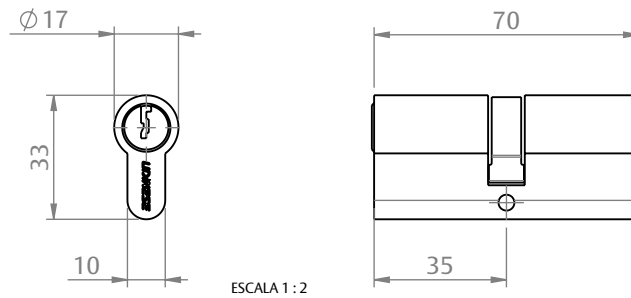

INSTRUÇÃO DE INSTALAÇÃO

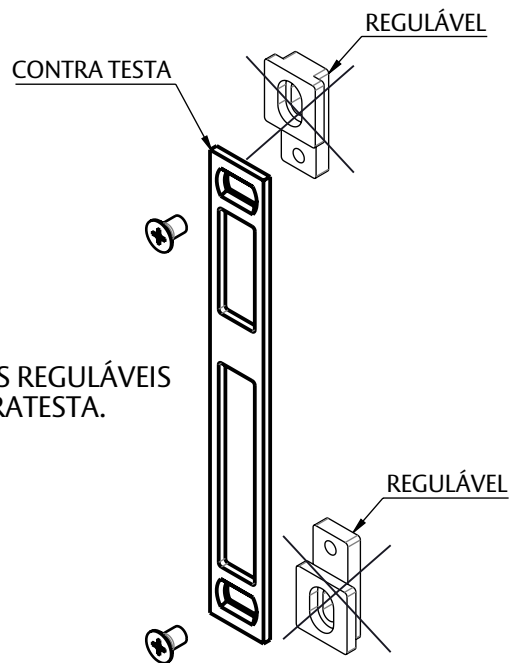

NA INSTALAÇÃO, RETIRAR OS REGULÁVEIS
E UTILIZAR APENAS A CONTRATESTA.

ESCALA 1:2

FECHADURA GIRO 330/70 EURO TOMBAR INX

USINAGENS

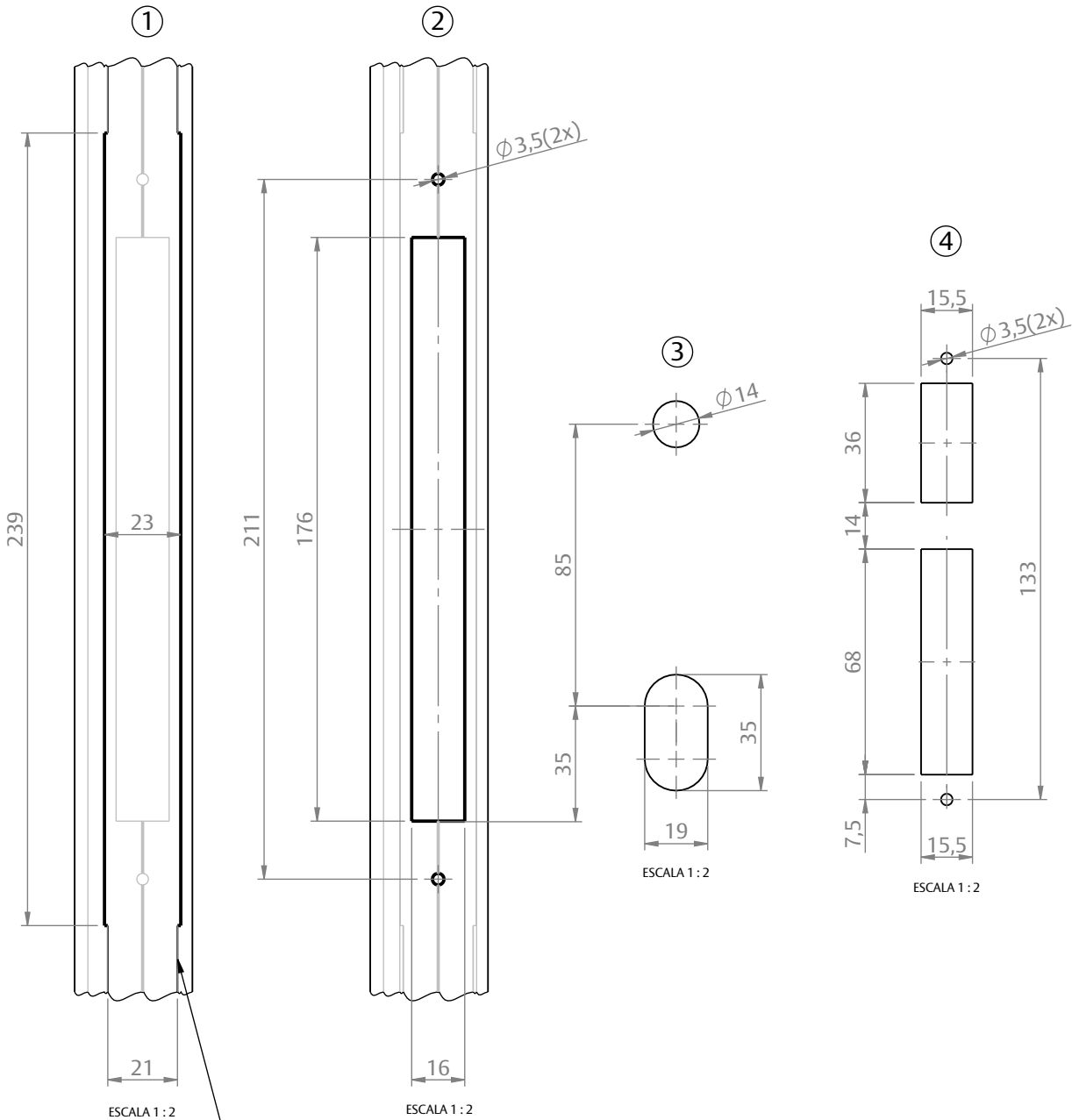
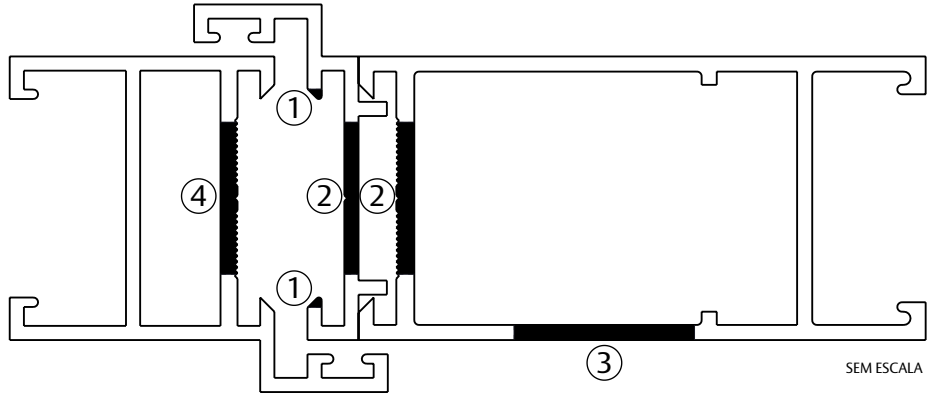

USINAGEM DA TESTA DA FECHADURA:
FAZER ESSA USINAGEM NO MATA JUNTA
QUANDO A FECHADURA FOR APLICADA
NA LINHA CONVENCIONAL 30.

UDINESE
ASSA ABLOY