

# KIT MAÇANETA MZU840/65 FRA323 400/50



## CARACTERÍSTICAS

### EMBALAGEM

COMPONENTES	M. PRIMA	QTDE
MAÇANETA	ZAMAK	2
ESPELHO	ALUMÍNIO	2
PARF. ALLEN	INOX	2
HASTE	AÇO	1
ANEL	POLÍMERO	2
CILINDRO	ZAMAK	1
FECHADURA 323	AÇO	1
PARF 4,2 X 8	INOX	4

### CODIFICAÇÃO KIT MAÇANETA (MAÇANETA+FECHADURA)

COR	CÓDIGO	CATÁLOGO
BCO	9210742	KITMACMZU8406550BCO
PRA	9210743	KITMACMZU8406550PRA
PTF	9210744	KITMACMZU8406550PTF

### CODIFICAÇÃO COMPONENTES AVULSO (MAÇANETA)

COR	CÓDIGO	CATÁLOGO
BCO	9210934	MACMZU84065BCO
PRA	9210935	MACMZU84065PRA
PTF	9210936	MACMZU84065PTF

## APLICAÇÃO

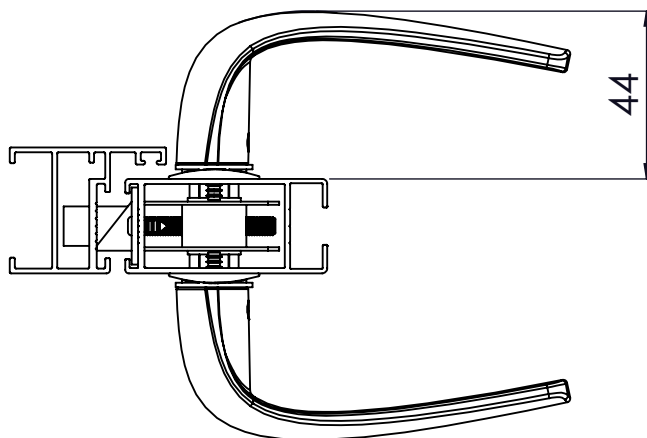

ESCALA 1 : 2

## USINAGENS

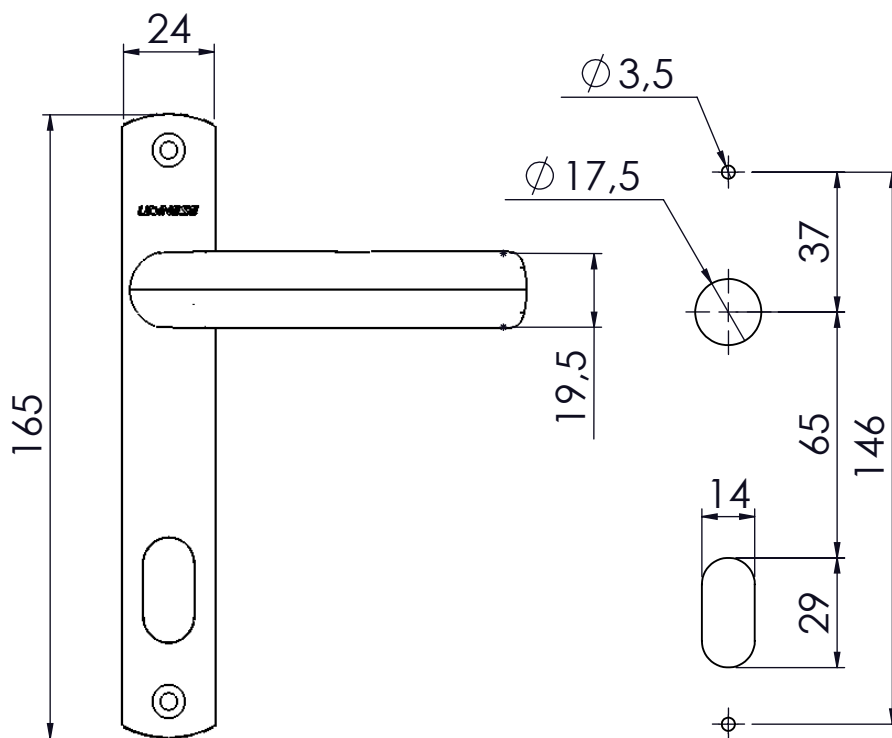

ESCALA 1 : 2

REFERÊNCIA DE USINAGEM  
PARA FECHADURA 323

PORTA DE GIRO  
ALUK 2.5

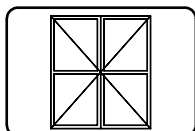

**UDINESE**  
**ASSA ABLOY**

Reservamos o direito de alterações sem aviso prévio. Todas as medidas em mm.

# KIT MAÇANETA MZU840/65 FRA323 400/50

## VISTA EXPLODIDA

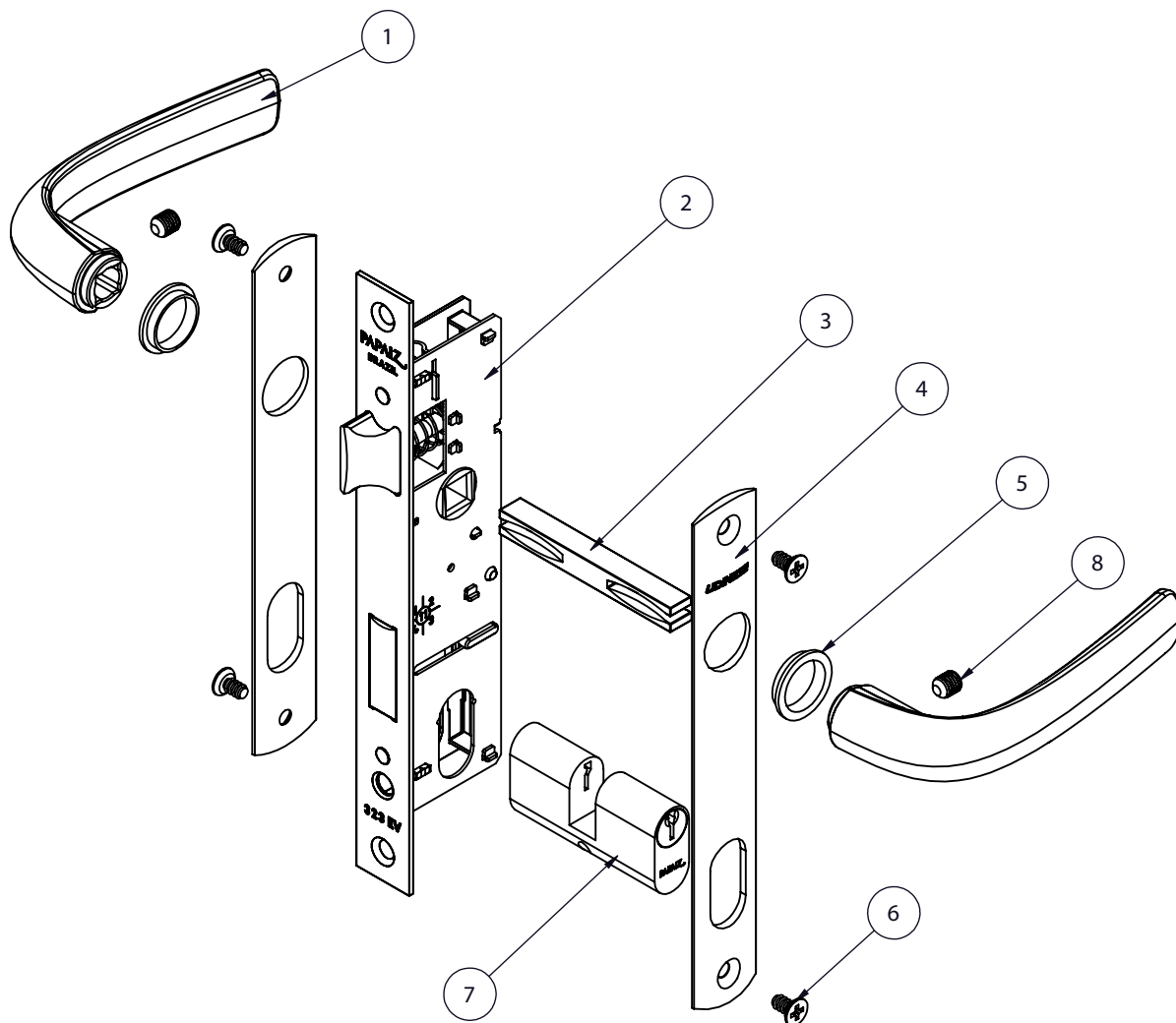

ITEM	COMPONENTE	QTD.
1	MAÇANETA MZU840	2
2	FECHADURA FRA323	1
3	HASTE DE 65MM	1
4	ESPELHO MZU840	2
5	ANEL DE ENCOSTO	2
6	PARAFUSO 4,2X8	4
7	CILINDRO ZAMAK 400/50	1
8	PARAFUSO ALLEN	2

Reservamos o direito de alterações sem aviso prévio. Todas as medidas em mm. Imagens meramente ilustrativas.

**UDINESE**  
**ASSA ABLOY**