

MOLA DE PISO UD75V EIXO STA MARINA INOX

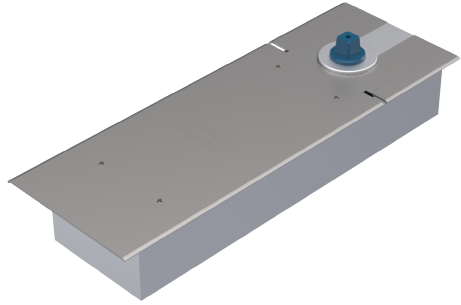

DIMENSÕES

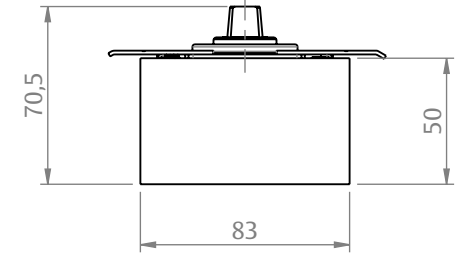
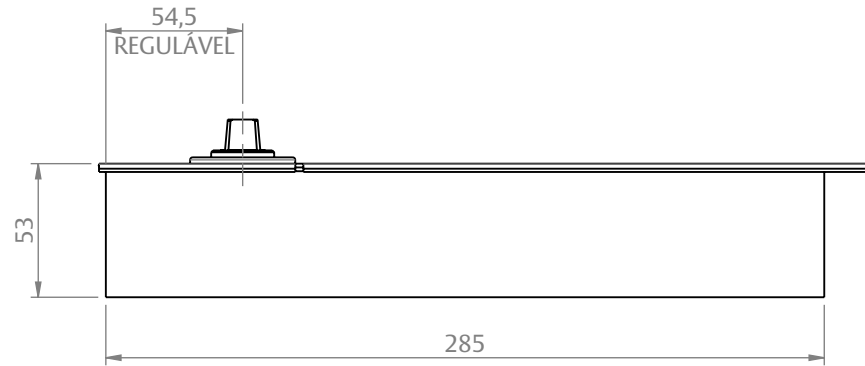

CARACTERÍSTICAS

CODIFICAÇÃO		
COR	CÓDIGO	CATÁLOGO
INOX	9901588	MOLUD75EIXMARINAINX

OBSERVAÇÕES:

- LARGURA MÁXIMA DA PORTA: 1300mm;
- PESO MÁXIMO DA PORTA: 150kg;
- É RECOMENDADO O USO DE SELANTE AO REDOR DA TAMPA E PARAFUSOS PARA MELHOR VEDAÇÃO DA MOLA OU O USO DE SILICONE NESSES LOCAIS PARA MINIMIZAR A ENTRADA DE ÁGUA NA CAIXA;
- IMPORTANTE UTILIZAR O SELANTE LÍQUIDO DE MOLAS À BASE DE PESILOX, QUE GARANTE A PROTEÇÃO CONTRA CORROSÃO.

COMPOSIÇÃO/CARACTERÍSTICAS:

- CORPO DA MOLA: FERRO FUNDIDO;
- PARAFUSOS: AÇO INOX.

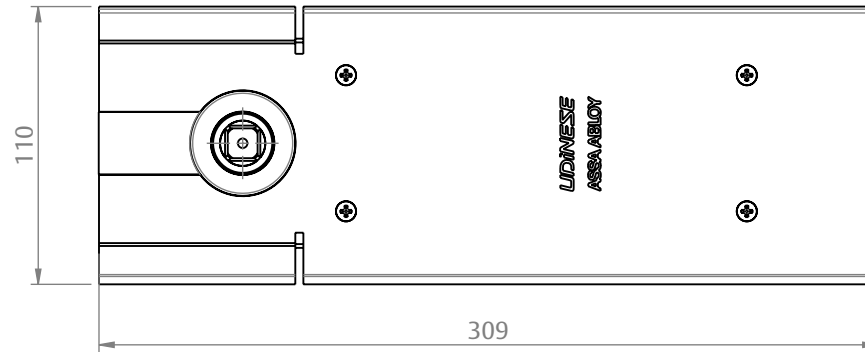

ESCALA 1 : 3