

PUXADOR FLARE EXCÊNTRICO

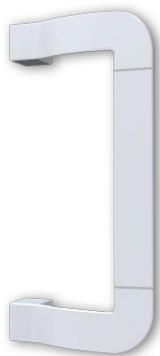

DIMENSÕES

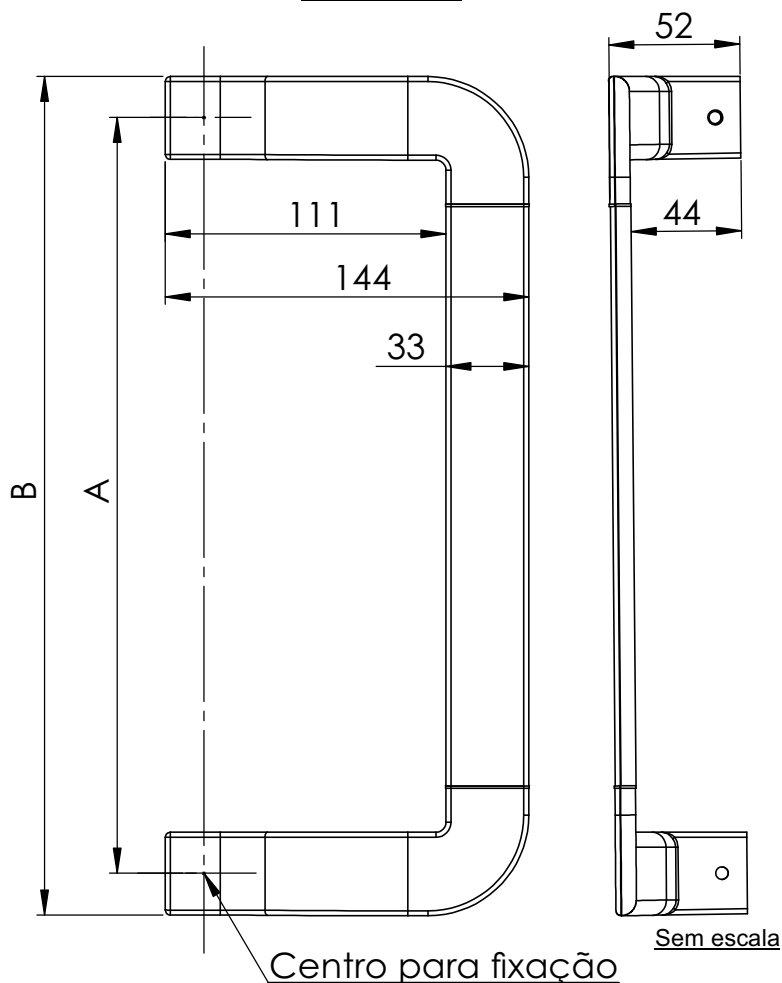

CARACTERÍSTICAS

Componentes	Matéria-Prima
Base puxador	Aluminio
Barra Central	Aluminio
Acabamento	Polimero
Parafuso	Inox

Embalagem	02 Bases
	02 Acabamentos
	02 Parafusos
	01 Barra

Codificação

"A"	"B"	Cor	Código	Catálogo
300	332	BCO	9209167	PUXFLAREEXC300BCO
		PRA	9209886	PUXFLAREEXC300PRA
		PTF	9209168	PUXFLAREEXC300PTF
400	432	BCO	9209169	PUXFLAREEXC400BCO
		PRA	9209887	PUXFLAREEXC400PRA
		PTF	9209174	PUXFLAREEXC400PTF

USINAGEM

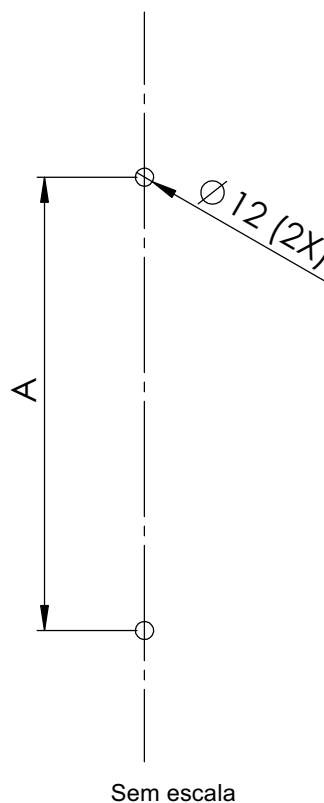

*Todas as medidas em mm.

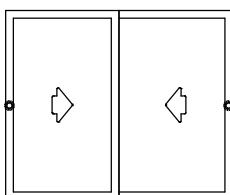

LINHA FLARE

UDINESE

PUXADOR FLARE EXCÊNTRICO

MONTAGEM PUXADOR SIMPLES

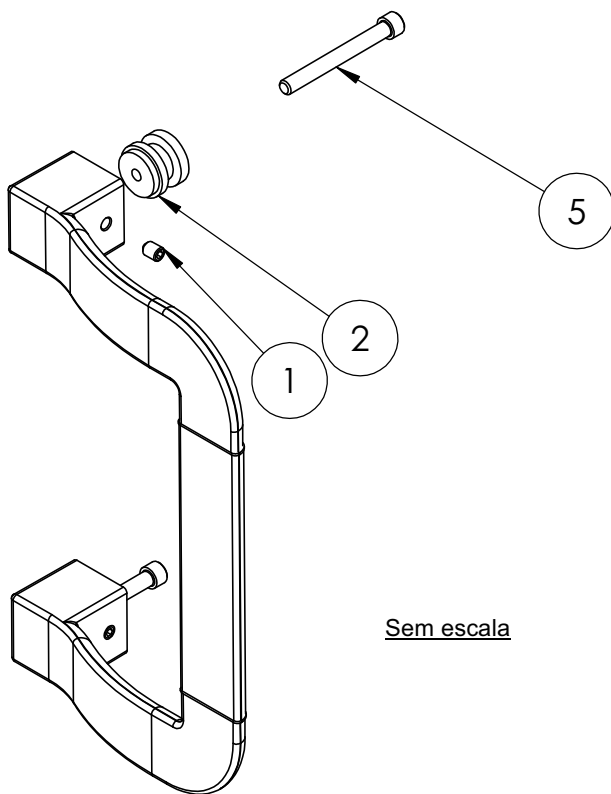

Sem escala

Componentes 1, 2, 3, 4, 5 e 6 (Conjunto Fixador Simples)
vendidos separadamente nos kits de fixação

1º Passo

Encaixar fixador externo (peça 2) no puxador

2º Passo

Rosquear paraf. M6 (peça 1) no puxador travando o fixador externo (peça 2)

3º Passo

Do outro lado do perfil encaixar o acabamento do puxador (peça 3) na usinagem

4º Passo

Sobrepor a arruela (peça 4) sobre o acabamento do puxador (peça 3)

5º Passo

Encaixar o parafuso 1/4" (peça 5) na arruela (peça 4) e acabamento do puxador (peça 3)

6º Passo

Rosquear o parafuso 1/4" (peça 5) no fixador externo (peça 2)

7º Passo

Encaixar a tampa do puxador (peça 6) no acabamento do puxador (peça 3)

Repetir todos os passos simultaneamente na parte inferior

MONTAGEM PUXADOR DUPLO

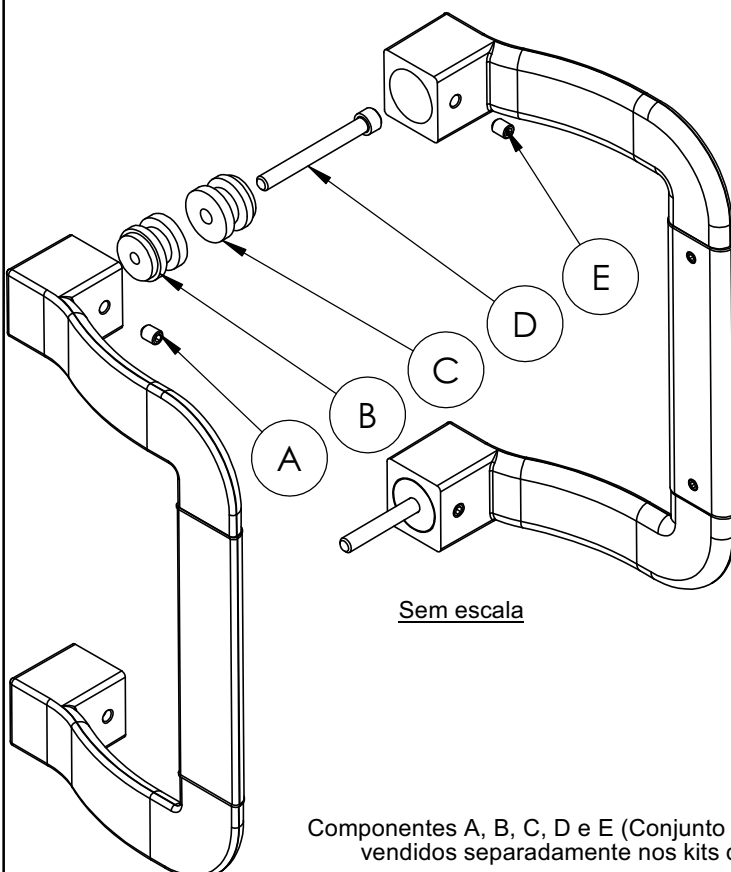

Sem escala

Componentes A, B, C, D e E (Conjunto Fixador Duplo)
vendidos separadamente nos kits de fixação

1º Passo

Encaixar fixador externo (peça B) no puxador

2º Passo

Rosquear parafuso M6 (peça A) no puxador travando o fixador externo (peça B)

3º Passo

Do outro lado do perfil sobrepor o fixador interno (peça C) na usinagem

4º Passo

Encaixar o parafuso 1/4" (peça D) no fixador interno (peça C)

5º Passo

Rosquear o parafuso 1/4" (peça D) no fixador externo (peça B)

6º Passo

Encaixar o puxador no fixador (peça C) no puxador

7º Passo

Rosquear parafuso M6 (peça E) no puxador travando o fixador interno (peça C)

Repetir todos os passos simultaneamente na parte inferior

*Todas as medidas em mm.

UDINESE