

# VEDAÇÃO SUPERIOR SP819

IMAGEM RENDER  
DO PRODUTO

BY: SOLIDWORKS

## CARACTERÍSTICAS

EMBALAGEM		
COMPONENTES	M. PRIMA	QTDE
ESTRUTURA	POLÍMERO	5
ESCOVA DE VEDAÇÃO	POLIPROPILENO	5

CODIFICAÇÃO			
COR	CÓDIGO	CATÁLOGO	SISTEMISTA
PRT	9302011	VEDSUPSP819NPE5	CON-381
BCO	9302012	VEDSUPSP819BCOE5	

APLICÁVEL NOS PERFIS:

CHR-007/CHR-012/CHR-019/CHR-039/CHR-041

## APLICAÇÃO

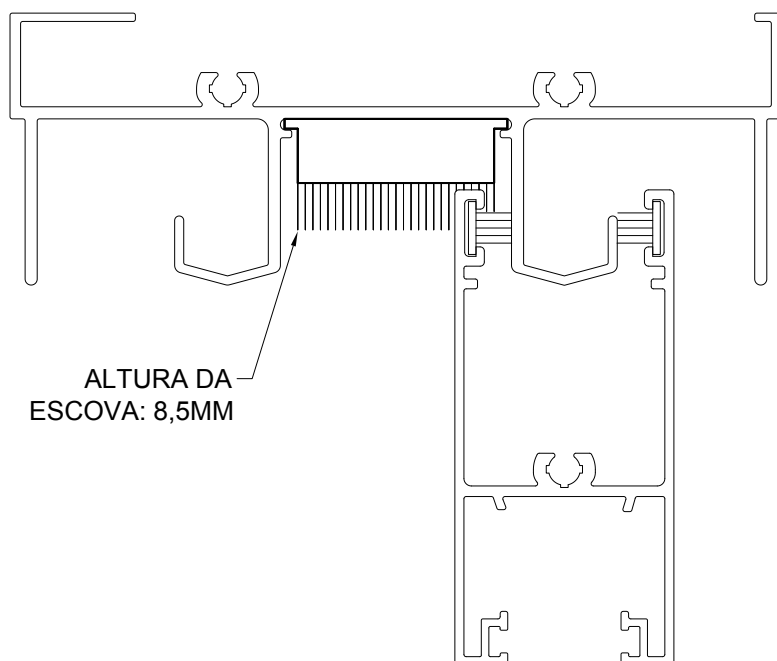

ALTURA DA  
ESCOVA: 8,5MM

ESCALA 1 : 1

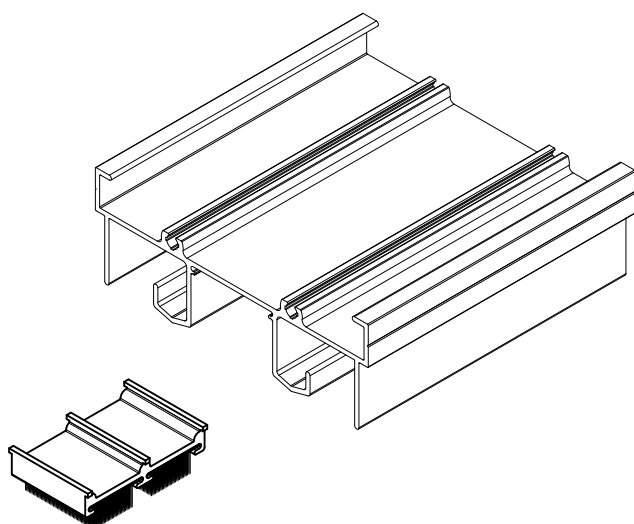

ESCALA 1 : 2

## DIMENSÕES

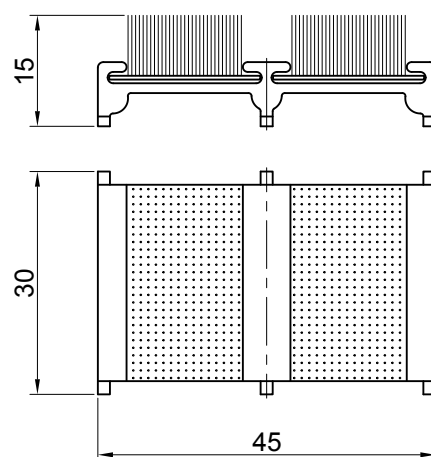

ESCALA 1:1

PORTA E JANELA  
DE CORRER  
CHROMA

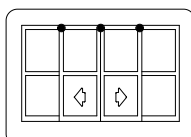

**UDINESE**  
**ASSA ABLOY**